

T158 - 8P5R36.341 6x6.2R

MINING



6x6 JEDNOSTRANNÝ SKLÁPĚČ

TATRA PHOENIX představuje spojení unikátního podvozku TATRA s prostornou a pohodlnou kabinou, moderními motory PACCAR MX a převodkami ZF. Díky této kombinaci vás TATRA dostane dál - na místa, která jsou pro jiné nákladní automobily nedostupná. Navíc díky jejich velmi efektivnímu provozu a produktivitě dosáhnete i vyšších zisků.

Vynikající produktivita nákladního automobilu TATRA PHOENIX je výsledkem vysokého užitečného zatížení a vysoké přepravní rychlosti v terénu. S nákladními vozy značky TATRA můžete tedy přepravit více nákladu a rychleji.

Výkonné motory PACCAR MX nabízejí přijatelné provozní náklady dokonce i v těžkém terénu. V porovnání s konkurenčními vozy s tuhými nápravami či kloubovými sklápěči, které se používají při těžební činnosti, dosahuje TATRA PHOENIX vyšší rychlosti a má nižší spotřebu paliva. TATRA PHOENIX je navíc pohodlnější díky spojení unikátní tatrovácké koncepce podvozku se vzduchovým pérováním všech náprav. Vozidla s celkovou hmotností 40 tun (6x6) a 50 tun (8x8) jsou vybavena kolovými redukcemi.

TATRA PHOENIX je plně pohonné vozidlo, přední pohon je pak vybaven systémem řazení během jízdy bez nutnosti zastavení. Možnost provozu vozidla jako ne plně pohonného přináší další úsporu paliva.

Vozidla TATRA PHOENIX mohou být rovněž vybavena systémem centrálního dohušťování pneumatik, který snižuje opotřebení pneumatik, přispívá k další úspoře paliva a dokonce zlepšuje i vlastnosti vozidla v terénu.

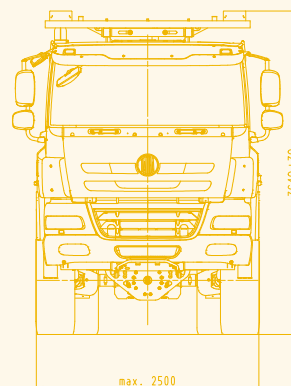
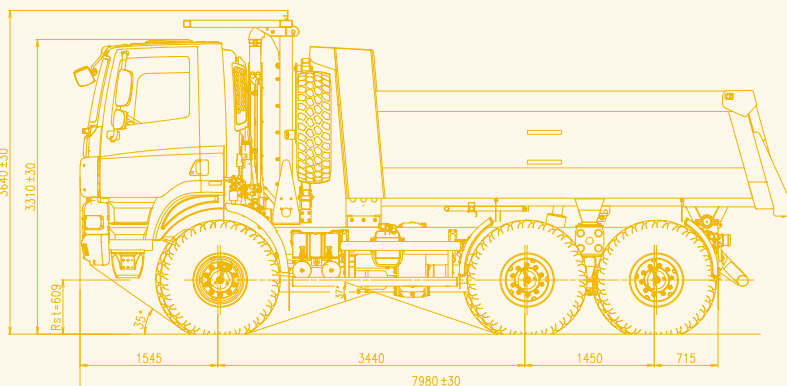

VÝBORNÁ PRŮCHODNOST TERÉNEM
VYSOKÁ PŘEPRVNÍ RYCHLOST
VYSOKÉ UŽITEČNÉ ZATÍŽENÍ
NÍZKÁ SPOTŘEBA PALIVA
POHODLÍ PRO ŘIDIČE

TATRA TAKES YOU FARTHER

THE NEW



TATRA PHOENIX

tatra.cz

T158 - 8P5R36.341 6x6.2R

6x6 JEDNOSTRANNÝ SKLÁPĚČ

MOTOR

Typ	PACCAR MX 300
Počet válců	6
Vrtání/zdvih	130/162 mm
Zdvihový objem válců	12 900 cm ³
Výkon	300 kW/1 500 min ⁻¹
Krouticí moment	2 000 Nm/1 000 - 1 400 min ⁻¹
Emisní limit	EURO V (SCR)
Motorová brzda MX na přání zákazníka	
Výbava na přání zákazníka: motor MX 340	

SPOJKA

SACHS MFZ 1x430, jednolamelová

PŘEVODOVKA

Manuální	
Typ	ZF 16S 2530 TO
Počet stupňů - vpřed	16
- vzad	2
Výbava na přání zákazníka: automatizovaná s elektronicky ovládanou spojkou, retardér v převodovce (intardér)	
Typ	ZF 16AS 2630 TO
Počet stupňů - vpřed	16
- vzad	2
Výbava na přání zákazníka: retardér v převodovce (intardér)	

PŘÍDAVNÁ PŘEVODOVKA

Jednorychlostní	
Typ	TATRA 1.30 TR
Výbava na přání zákazníka: dvourychlostní provedení s řazením za klídu.	
Typ	TATRA 2.30 TRK

POMOCNÉ POHONY

Typ NH/1C z převodovky

PŘEDNÍ NÁPRAVA

Řízená, poháněná, s výkyvnými polonápravami, uzávěrka nápravového diferenciálu. Kolové redukce. Odpojitelný přední pohon. Vzduchové pružiny a teleskopické tlumiče, stabilizátor.

ZADNÍ NÁPRAVY

Hnaná, s výkyvnými polonápravami, uzávěrka nápravových a mezinápravového diferenciálu. Kolové redukce. „Těžké kombinované pérování TATRA“ - vzduchové vaky s listovými pružinami.

ŘÍZENÍ

Levostranné. Integrovaný posilovač řízení, ZF.

BRZDY

Bubnové brzdové jednotky klínového typu, s automatickým seřizováním vůle čelistí, EBS. Čtyři samostatné brzdné systémy: provozní, nouzová, parkovací a motorová brzda.

PNEUMATIKY, DISKY

	přední	zadní
Pneumatiky	16.00 R20*	24.00 R21*
	16.00 R20*	16.00 R20*
	14.00 R20	12.00 R24
	12.00 R24	12.00 R24

Výbava na přání zákazníka: systém centrálního dohušťování pneumatik CTIS.

KABINA

Krátká, trambusová, dvoumístná. Výbava na přání zákazníka: klimatizace a nezávislé topení.

PALIVOVÁ NÁDRŽ

Ocelová, 300 l + 45 l AD Blue

ROZMĚRY

Rozvor	3 440 + 1 450 mm
Šířka	2500 mm
Rozchod - přední	1 942 mm
- zadní	1 774 mm
Délka	7 575 mm
Výška	3 195 mm
Objem sklápěcí korbey	14 m ³

HMOTNOSTI

Pohotovostní (se sklápěcí korbou)	16 000 kg
Užitečné zatížení	25 000 kg
Celková hmotnost	41 000 kg
Max. přípustné zatížení přední nápravy	9 000 kg
Max. přípustné zatížení zadní nápravy	2x16 000 kg

ELEKTROVÝBAVA

Nominální napětí	24 V
Akumulátor	2x12 V 180 Ah
Alternátor	24 V/110 A
Příprava na FMS konektor	

JÍZDNÍ VLASTNOSTI

Max. rychlost s omezovačem	60 km/h
Vnější poloměr zatáčení	19,5±1,0 m

VÝBAVA PRO CHLADNÉ KLIMA

Zařízení pro studený start do -40°C. Vyhřívání palivový filtr s odlučovačem vody. Vyhřívání korbey.

MOŽNOSTI BEZPEČNOSTNÍ VÝBAVY

Ochranný rám proti překlopení za kabinou ROPS/FOPS.



TATRA, a. s.

Areál Tatry 1450/1, 742 21 Kopřivnice, Česká republika
tel.: +420 556 493 154, fax: +420 556 494 304, e-mail: ou@tatra.cz

tatra.cz