

T 158-8P5R33.391 6x6.2

FORESTRY



UNIVERZÁLNÍ SOUPRAVA PRO VYVÁŽENÍ A PŘEPRAVU DŘEVA

Kombinací vynikajících vlastností vozidla TATRA PHOENIX 6x6 s odpojitelným náhonem předních kol, nástavby, teleskopického návěsu Umikov a výkonného nakládacího zařízení EPSILON vzniká vysoce efektivní a univerzální souprava pro vyvážku a přepravu dřeva.

TATRA PHOENIX nabízí spojení unikátního podvozku TATRA s prostornou kabinou, moderními motory PACCAR MX a převodovkami ZF. Díky tomu vás vozy TATRA PHOENIX dostanou dál - na místa, kam se s jiným vozem nedostanete a k vyšším ziskům díky ekonomickému provozu.

Třínápravový teleskopický návěs UMIKOV NPK 39T s posuvnými klanicemi je vyroben z vysoce kvalitních materiálů renomovaného švédského výrobce SSAB. Hydraulické roztahování rámu až o 3 000 mm a posuv klanic je možné ze sedačky HNJ plynule bez boční aretace se zajištěním pomocí hydraulických zámek. Díky tomuto systému a nízké pohotovostní hmotnosti je návěs vysoce univerzální a vysoce efektivní.

Vozidlo využívá nakládacího hydraulického jeřábu EPSILON Q170 Z96. Vyrožení až 9,6 m s nosností na konci 1 600 kg činí zařízení výkonným a univerzálním. Díky těmto parametrům lze zkrátit čas nakládky i vykládky proti jiným zařízením až o 60 %, což znamená zlepšení ekonomiky práce i úsporu provozních nákladů.

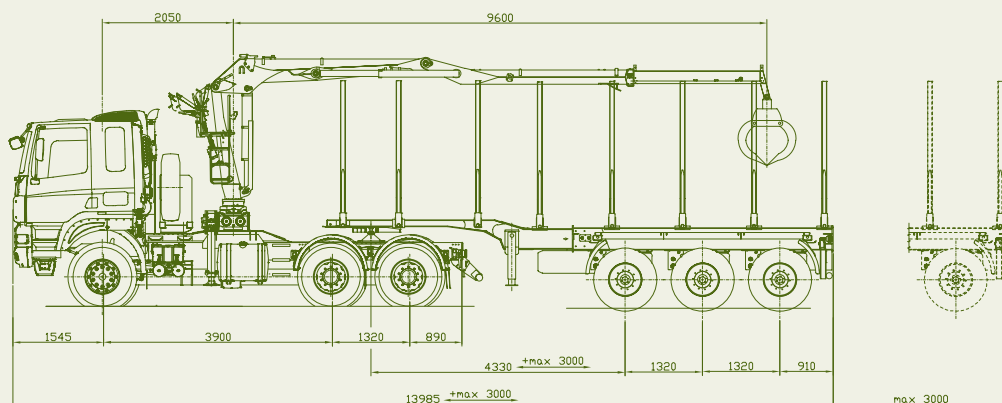

VYSOKÁ PRODUKTIVITA
EFEKTIVITA V TERÉNU I NA SILNICI
UNIVERZÁLNOST TELESKOPICKÉHO NÁVĚSU
VYSOCE VÝKONNÉ NAKLÁDACÍ ZAŘÍZENÍ
KOMFORT PRO ŘIDIČE

TATRA TAKES YOU FARTHER

TATRA PHOENIX



tatra.cz

T 158-8P5R33.391 6x6.2

UNIVERZÁLNÍ VŮZ PRO VYVÁŽENÍ A PŘEPRAVU DŘEVA

MOTOR

Typ	PACCAR MX340 EURO V
Počet válců	6
Vrtání/Zdvih	130/162 mm
Zdvihový objem	12 900 cm ³
Čistý výkon	340 kW/ 1 900 min ⁻¹
Čistý točivý moment	2 300 Nm/ 1 000 -1 410 min ⁻¹
Úprava výfukových plynů systémem SCR. Na přání motorová brzda MX Brake.	

PŘEVODOVKA

Manuální, typ ZF 16S 2530 TO, na přání s integrovaným retardérem - intardérem
počet stupňů
- vpřed 16
- vzad 2
Na přání:
ZF 16AS 2630 AS Tronic, 16stupňová, automatizovaná

PŘÍDAVNÁ PŘEVODOVKA

Typ TATRA 1.30 TRK

NÁPRAVA PŘEDNÍ

Řízená, hnaná s výkyvnými polonápravami, zapínatelný pohon, osový diferenciál.
Pérování vzduchovými vlnovci, s teleskopickými tlumiči.
Na přání: torzní stabilizátor

NÁPRAVY ZADNÍ

Hnané, s výkyvnými polonápravami, uzávěrky osových diferenciálů, uzávěrka mezinápravového diferenciálu.
Pérování vzduchovými vlnovci v kombinaci s vinutými pružinami, s teleskopickými tlumiči a torzním stabilizátorem na poslední nápravě.

ŘÍZENÍ

Levostranné, monoblok.

BRZDY

Čtyři nezávislé brzdové systémy: provozní, nouzový, parkovací, odlehčovací.

PNEUMATIKY, DISKY

	přední	zadní
Pneumatiky	385/65 R22,5	315/80 R22,5
Disky	22,5x11,5	9,00x22,5

KABINA

Trambusová, spací, hydraulicky sklopná, se závislým vodním vytápěním, na přání s klimatizací, příp. nezávislým vytápěním
Počet sedadel 2

NÁDRŽ PALIVA

ocel, 300l + 45 litrů ADBLue

HMOTNOSTI

Největší tech. příp. hmotnost vozidla 30 000 kg
Největší tech. příp. hmotnost naložené jízdní soupravy 54 000 kg

ELEKTROVÝSTROJ

Napětí el. sítě 24 V
Akumulátor 2x12V 170 Ah
Alternátor 24 V/80 A

JÍZDNÍ VLASTNOSTI

Stoupavost při 30 000 kg 100 %
Max. rychlost s omezovačem 85 km/h
Vnější stopový průměr zatáčení 19,5±1 m
Brodivost 800 mm

NÁVĚS - UMIKOV

Typ NPK 39T
Teleskopický návěs s posuvnými klanicemi určený pro odvoz výřezů dříví v délkách od 2 do 14 m. Hydraulické roztahování rámu 3 000 mm. Tři nápravy BPW ECO PLUS z nichž jsou dvě zvedané. Pérování vzduchové - vak pérování BPW 30.

Návěsový čep JOST KZ 1010
Pohotovostní hmotnost návěsu 6 350 kg
Největší tech. příp. zatížení náprav 3 x 9 000 kg
Největší tech. příp. hmotnost návěsu 42 000 kg

HYDRAULICKÝ JEŘÁB - EPSILON

Typ Q170 Z 96
Zdvihová třída, skupina H1 B4
Čistý zdvihový moment 158 kNm
Celkový dosah ramen 9 600 mm
Čerpadlo PARKER F 2 - 53/53 R
Typ drapáku EPSILON FG 53
Hmotnost jeřábu včetně podpěr 2 720 kg
Nosnost na konci 3 950 kg / 4 m
3 150 kg / 5 m
2 600 kg / 6 m
2 210 kg / 7 m
1 910 kg / 8 m
1 670 kg / 9 m



TATRA TRUCKS a.s.

Areál Tatry 1450/1, 742 21 Kopřivnice, Česká republika
tel.: + 420 556 493 154, fax: + 420 556 494 304, e-mail: ou@tatra.cz

tatra.cz