

T 815-790R99 38 300 8x8.1R



HÁKOVÝ NAKLADAČ 8x8

Vysoce mobilní těžké taktické nákladní vozidlo TATRA 8x8 s hákovým nakladačem splňující normy NATO STANAG 2413 pro plošiny (flatracky), stávající vojenské plošiny a nástavby. Výška instalovaného systému u kontejneru ISO 1C je minimalizována pod 4 m tak, aby splňovala evropské směrnice silničního provozu.

Konstrukce k uložení zvedacího rámu pro manipulaci s kontejnery je upevněna na přední části zařízení. Používá se ke skladování zvedacího rámu kontejneru, když je vozidlo prázdné nebo během přepravy plošiny. Celkový cyklus natažení a složení plošiny trvá přibližně 2 minuty. Plošiny a nástavby jsou zajištěny a odjištěny automaticky, veškeré operace se provádějí z místa řidiče. Celý cyklus naložení a složení kontejneru ISO trvá přibližně 5 minut. Kontejnery ISO vyžadují manuální připojení/odpojení zvedacího rámu ke kontejneru a zapojení/odpojení aretačních pojistek ISO. Hákový nakladač je schopen manipulovat s plným užitečným zatížením až do 300 mm pod úroveň pracovní plochy. Použití vhodného přívesu kompatibilního s hákovým nakladačem zdvojnásobuje nosnost vozidla. Tato konfigurace umožňuje hákovému nakladači manipulovat s následujícími zařízeními až do 16 500 kg: • nákladové kontejnery ISO 668 20' IC (8 stop) a 1CC (8,5 stopy) • plošiny/nástavby podle norem NATO dle STANAG 2413 • plošiny PLM s a bez sklápění dle STB 07-37209-A1 • plošiny PLM EMAT 20 70 10 • plošiny IFR MARS • plošiny/nástavby WLP 14t a WLP 14t-2 dle DIN 30722 Pt1 a Pt2.

- možnost transportu v letounech C-130 • stavitelná výška a světlost vozidla • trvalý pohon všech kol • uzávěrky diferenciálů
- možnost změny tlaku v kolech během jízdy • možnost přidavného pancéřování v případě potřeby i u koncového uživatele

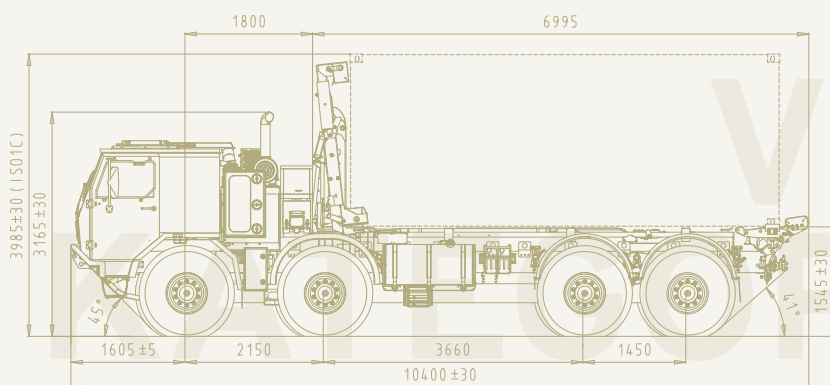

NEZÁVISLÉ PÉROVÁNÍ
PEVNÝ 3D RÁM
UŽITEČNÉ ZATÍŽENÍ 18 100 kg
POHON 8x8
300 kW

TATRA IS THE SOLUTION



T 815-7

tatra.cz

T 815-790R99 38 300 8x8.1R

HÁKOVÝ NAKLADAČ 8x8

MOTOR

Vzduchem chlazený, vznětový, čtyřtaktní, přeplňovaný, s přímým vstřikováním a mezichladičem plicního vzduchu.

Model	TATRA T3C-928-90 EURO III
Počet válců	8
Vrtání/zdvih	120/140 mm
Zdvihový objem	12,7 l
Výkon	300 kW/1 800 ot/min
Max. krouticí moment	2 100 Nm/1 000 ot/min

SPOJKA

MFZ 1x430, jednolamelová, s membránovou pružinou. Hydraulické ovládání s pneumatickým posilovačem.

PŘEVODOVKA

Model	TATRA 14 TS 210L
Počet rychlostních stupňů:	- vpřed 14
	- vzad 2

Poloautomatické pŕlení pŕevodových stupňů.

S výjimkou plíživého pŕevodu a zpátečky jsou všechny pŕevodové stupně synchronizovány.

SESTUPNÁ PŘEVODOVKA

Typ TATRA 2.30 TRS 0,8/1,9, pneumatické ovládání.

PŘEDNÍ NÁPRAVY TATRA

TATRA, řízené, hnané, výkyvné polonápravy, nezávislé zavěšení kol, uzávěrky nápravových diferenciálů, uzávěrka mezinápravového diferenciálu, kolové redukce, vzduchové pružiny a teleskopické tlumiče.

ZADNÍ NÁPRAVY TATRA

TATRA, hnané, výkyvné polonápravy, nezávislé zavěšení kol, uzávěrky nápravových diferenciálů a uzávěrka mezinápravového diferenciálu, kolové redukce, vzduchové pružiny, teleskopické tlumiče, zkrutné stabilizátory.

ŘÍZENÍ

Levostranné/pravostranné, monoblok.

BRZDY

Samostavitelné bubnové klínové brzdy, ABS. 4 nezávislé brzdové systémy: provozní, nouzová, parkovací a motorová brzda.

KOLA

Jednomontáž na všech nápravách, taktické pneumatiky, možnost centrálního dohušřování pneumatik.

Ráfky	20 -10,00V
Pneumatiky	16,00 R20
Rozpěrné vložky, pryžové vložky umožňující dojezd po defektu - na pŕání zákazníka.	

KABINA

Trambusová, střední, sklopná vpřed, celokovová, dvou-dveřová, 2 polohovatelná sedadla s bezpečnostními pásy, pevné třetí sedadlo s bezpečnostním pásem, ploché čelní sklo ze dvou částí, pravo i levostranné provedení, střešní průlez, úchyty zbraní, sluneční clony, topná, ventilační a klimatizační jednotka, možnost transportu v letounech C-130, připravena pro dodatečné pancěrování.

ELEKTROVÝSTROJ

Nominální napětí	24 V
Akumulátory	2x12V, 180 Ah
Alternátor	80 A/28 V

ROZMĚRY

Šířka	2 550 mm
Rozchod kol - přední/zadní	2 072 mm
Světlá výška	410 mm
Světlá výška může být dočasně zvýšena či snížena nastavením polohy pérování bez nutnosti zastavení vozidla.	

HMOTNOSTI

Pohotovostní hmotnost	17 700 kg
Max. užitečné zatížení	18 100 kg
Max. přípustná technická hmotnost	35 800 kg
Jmenovitá celková hmotnost vozidla	38 000 kg

JÍZDNÍ VLASTNOSTI

Max. rychlost	115 km/h
Stoupání při celkové hmotnosti vozidla	60 %
Boční náklon	45 %
Vnější stopový průměr zatáčení	27±1 m
Brodivost	1 500 mm
Překročivost (šířka zákopu)	2 100 mm
Výstupnost (kolmý stupeň)	600 mm
Palivová nádrž	420 l
Jízdní dosah (na silnici)	750 km
Provozní teplota okolí	-32°C až +49°C

SYSTÉM MANIPULACE S NÁKLADY

K dispozici jsou jmenovitá zvedací nosnost 16 500 kg (i 300 mm pod pracovní plochou) a 10% využitelná kapacita pŕetřžení. Možnost použití plošin a nástaveb NATO STANAG 2413. Integrované zařízení pro uložení rámu k manipulaci s kontejnery ISO. Minimalizovaná výška splňující evropské směrnice silničního provozu s kontejnerem ISO 1C.



TATRA EXPORT s.r.o.

Areál Tatra 1450/1, 742 21 Kopřivnice, Česká republika
tel.: +420 556 492 398, fax: +420 556 492 672, e-mail: defence@tatra.cz

tatra.cz